

IV PIFIC

**Propriedade Intelectual
como fator de
Inteligência Competitiva**

Tema 2007:

**Inovação Tecnológica
para o
Crescimento do Agronegócio**



27 a 29 de junho de 2007
Curitiba - PR

Inscrições:
www.tecpar.br/appi

Realização e Promoção:

**REDE PARANAENSE DE GESTÃO EM
PROPRIEDADE INTELECTUAL**

Bloco: Propriedade Intelectual nas
Políticas Públicas: visão de governo
com relação à PI no cenário de
incentivo à inovação

Política institucional do IAPAR aplicada à gestão de projetos de inovação tecnológica

IV PIFIC

**27 a 29 de junho de 2007
Curitiba - PR**

ROTEIRO DA APRESENTAÇÃO

1 Inovação no IAPAR – tecnologias

- característica da ICT -geração e adaptação de tecnologias;
- **importância do desenvolvimento tecnológico na agropecuária;**
- especificidade do conhecimento local e avanço da tecnologia na agropecuária paranaense;
- **tipos de tecnologias: abertas e apropriáveis**

2 Visão institucional do papel do IAPAR no cenário atual de incentivo à inovação tecnológica

3) Oportunidades: como se apresenta o caminho de CT&I para Agro

Bases físicas do IAPAR - especificidade do conhecimento local/regional



ESTRUTURA FÍSICA DO IAPAR NO ESTADO DO PARANÁ

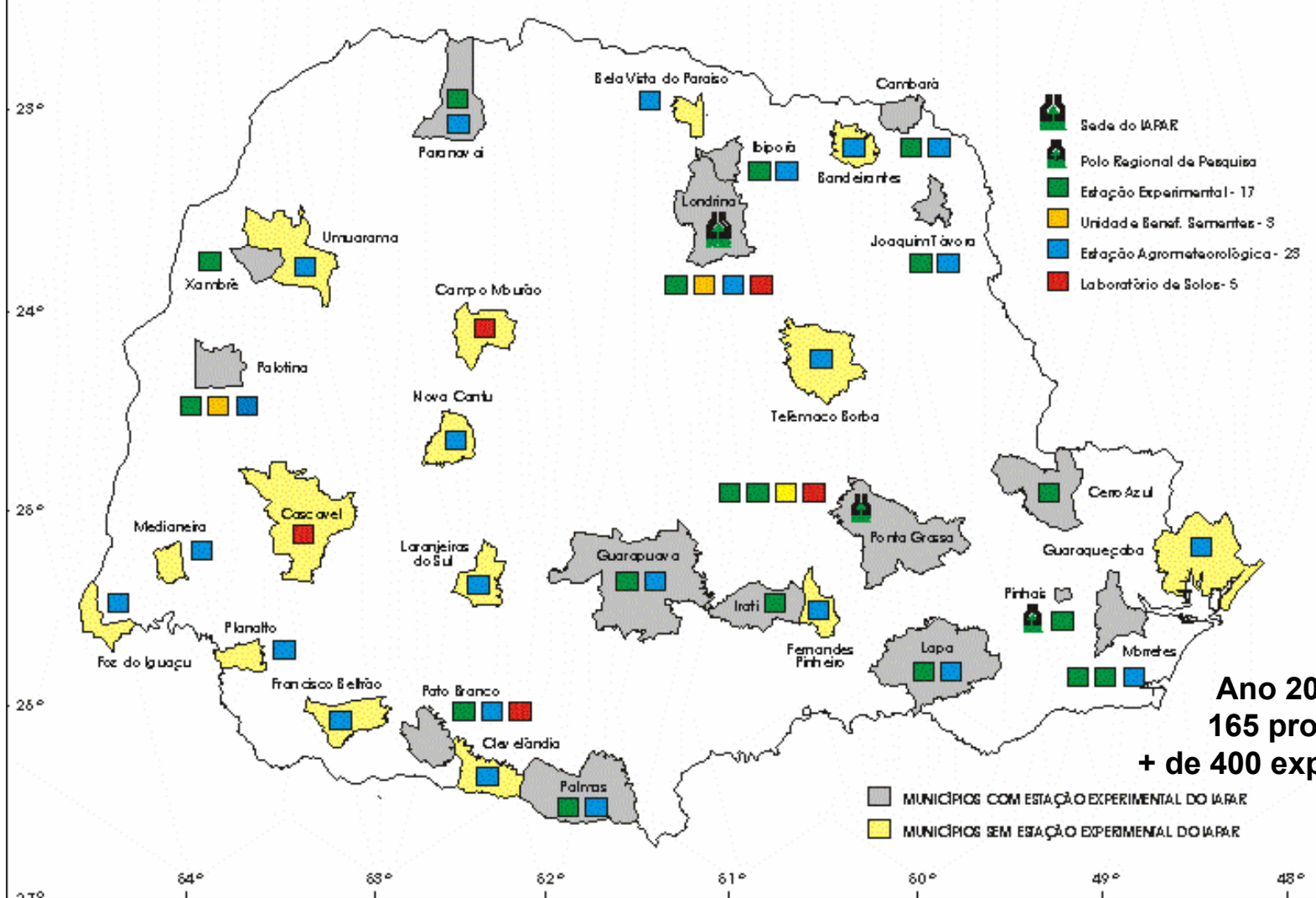

**Ano 2006:
165 projetos;
+ de 400 experimentos**

“IV PIFIC - Política institucional do IAPAR aplicada à gestão de projetos de inovação tecnológica”.

Projeto de pesquisa – geração e adaptação de tecnologia

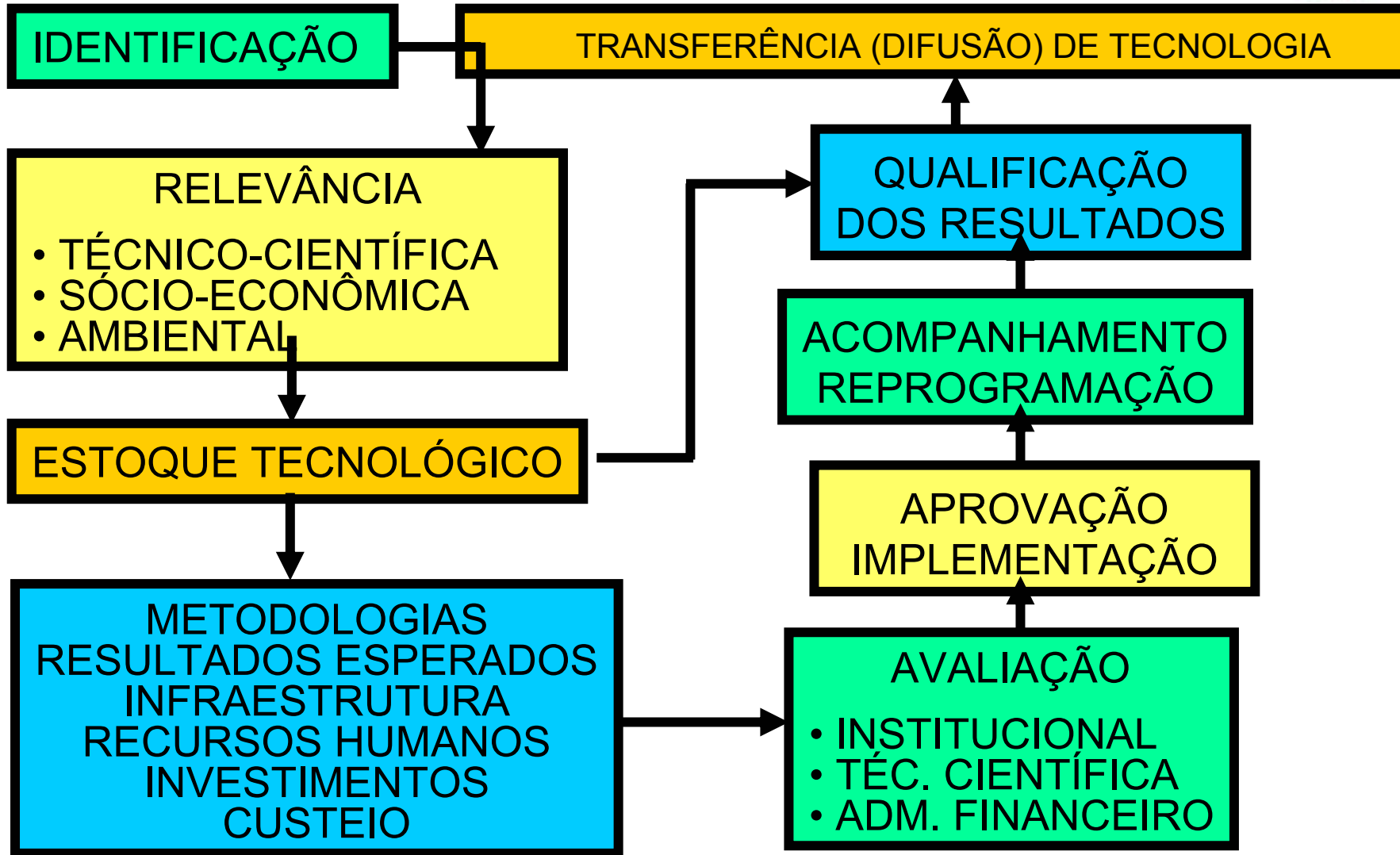

“IV PIFIC - Política institucional do IAPAR aplicada à gestão de projetos de inovação tecnológica”.

Matriz voltada à geração e adaptação de tecnologias

PROGRAMAS E PROJETOS

ÁREAS TÉCNICAS DE ESPECIALIDADE

SISTEMAS DE PRODUÇÃO	ECOFISIOLOGIA	SOLOS	FITOTECNIA	MELHORAMENTO E GENÉTICA VEGETAL	PROPAGAÇÃO VEGETAL	PROTEÇÃO DE PLANTAS	SÓCIO-ECONOMIA	ENGENHARIA AGRÍCOLA	MELHORAMENTO E REPRODUÇÃO ANIMAL	NUTRIÇÃO ANIMAL	SANIDADE ANIMAL	ZOOTECNIA
MANEJO DO SOLO E ÁGUA												
RECURSOS FLORESTAIS												
FORRAGEIRAS												
ARROZ												
PRODUÇÃO ANIMAL												
CEREAIS DE INVERNO												
FEIJÃO												
MILHO												
ALGODÃO												
CAFÉ												
FRUTICULTURA												
PROPAGAÇÃO VEGETAL												
CULTURAS DIVERSAS												
AGROECOLOGIA												

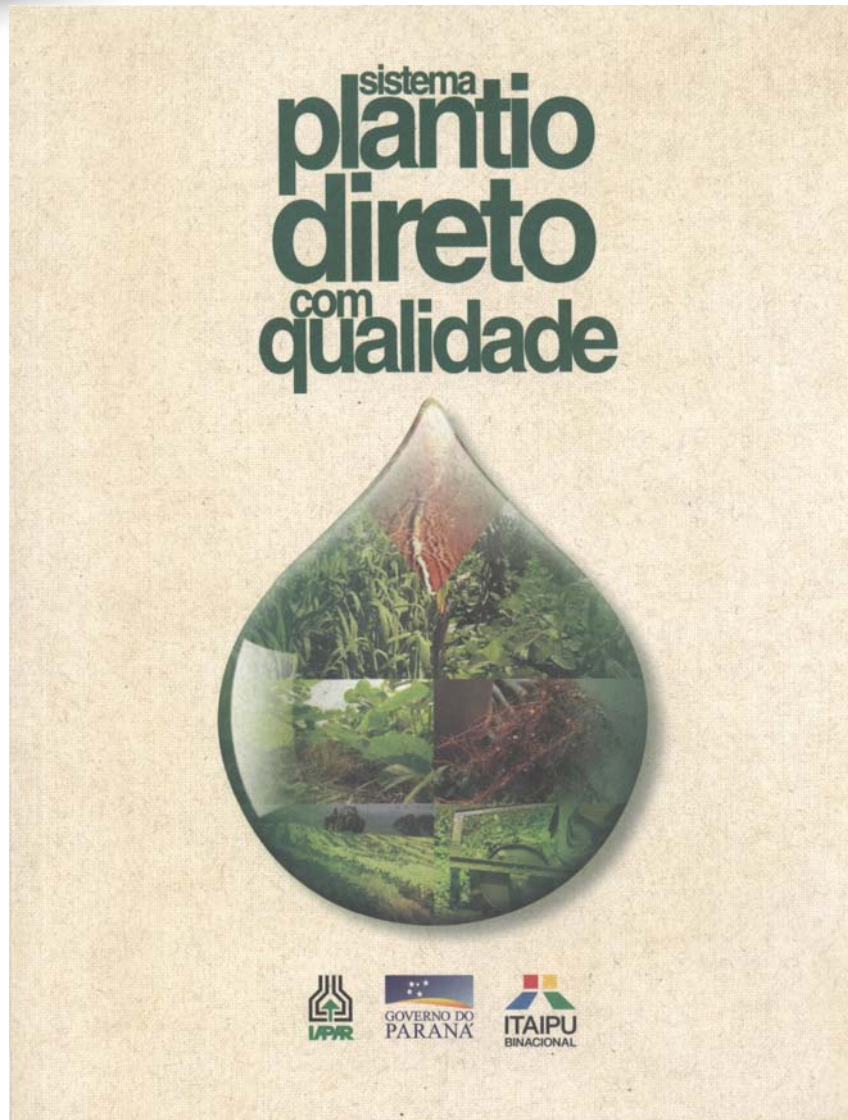

Tecnologias abertas (não são apropriáveis e benefícios são difusos)

Ex. café adensado, manejo conservacionista; manejo de pragas...

Requerem agentes para serem disponibilizadas no mercado 1: cultivares



CULTIVARES LANÇADAS PELO IAPAR - 1980 / 2007

ESPÉCIE	CULTIVARES	ESPÉCIE	CULTIVARES
TRIGO	31	CENTEIO	02
FEIJÃO	22	BRACHIARIA	01
CAFÉ	13	ERVILHA DE MESA	01
MILHO	10	ERVILHA FORRAGEIRA	01
ARROZ	09	GUANDU	01
ALGODÃO	07	COLONIÃO	01
TRITICALE	05	NABO FORRAGEIRO	01
HEMARTHRIA	03	AMEIXEIRA	01
LARANJA DOCE	03	NECTARINA	01
MAÇÃ	04	PÊSSEGO	01
RAMI	02	TREMOÇO	01
BATATA	02	TRIGO DURUM	01
BATATA-DOCE	02	AVEIA PRETA	01
CEVADA FORRAGEIRA	02	AVEIA BRANCA	01
MOURISCO	02	AMENDOIM	01
MANDIOCA	01	TOTAL	137

2007: R\$ 700.000,00 / 173 parceiros e 268 contratos de licenciamento / 7 estados

"IV PIFIC - Política institucional do IAPAR aplicada à gestão de projetos de inovação tecnológica".

Requerem agentes para o mercado 2: máquinas

- ***economia de 50% da potência requerida pelo trator***
- ***economia de 30% no consumo de óleo diesel***
- ***revolvimento de solo apenas na linha de semeadura***
- ***aumento em 26% na emergência de plântulas***

haste desenvolvida

- **20° em relação superfície solo**
- **22 mm espessura máxima**

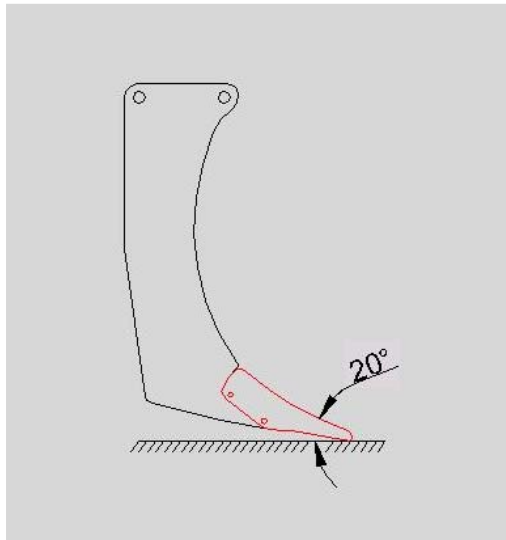

Requerem agentes para o mercado 2: máquinas



PROTÓTIPO MULTI-SEMEADURA - AEA - PST2 - TATU

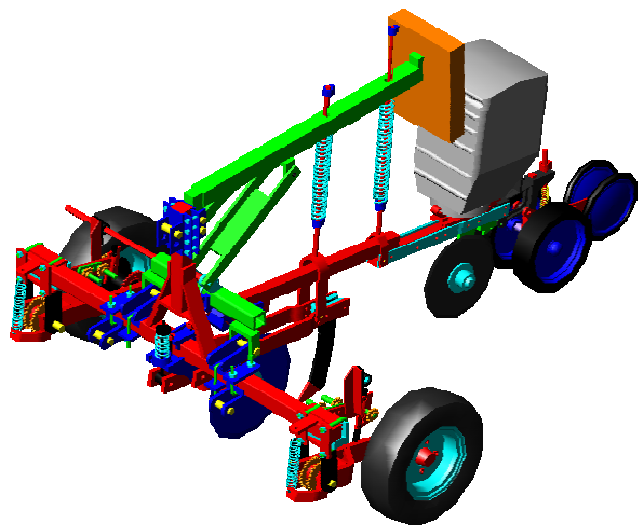

Requerem agentes para o mercado 3: softwares



PROGRAMA ALERTA GEADAS



“IV PIFIC - Política institucional do IAPAR aplicada à gestão de projetos de inovação tecnológica”.

Requerem agentes para o mercado 4: softwares



ZONEAMENTO CLIMÁTICO DO CAFÉ NO PARANÁ

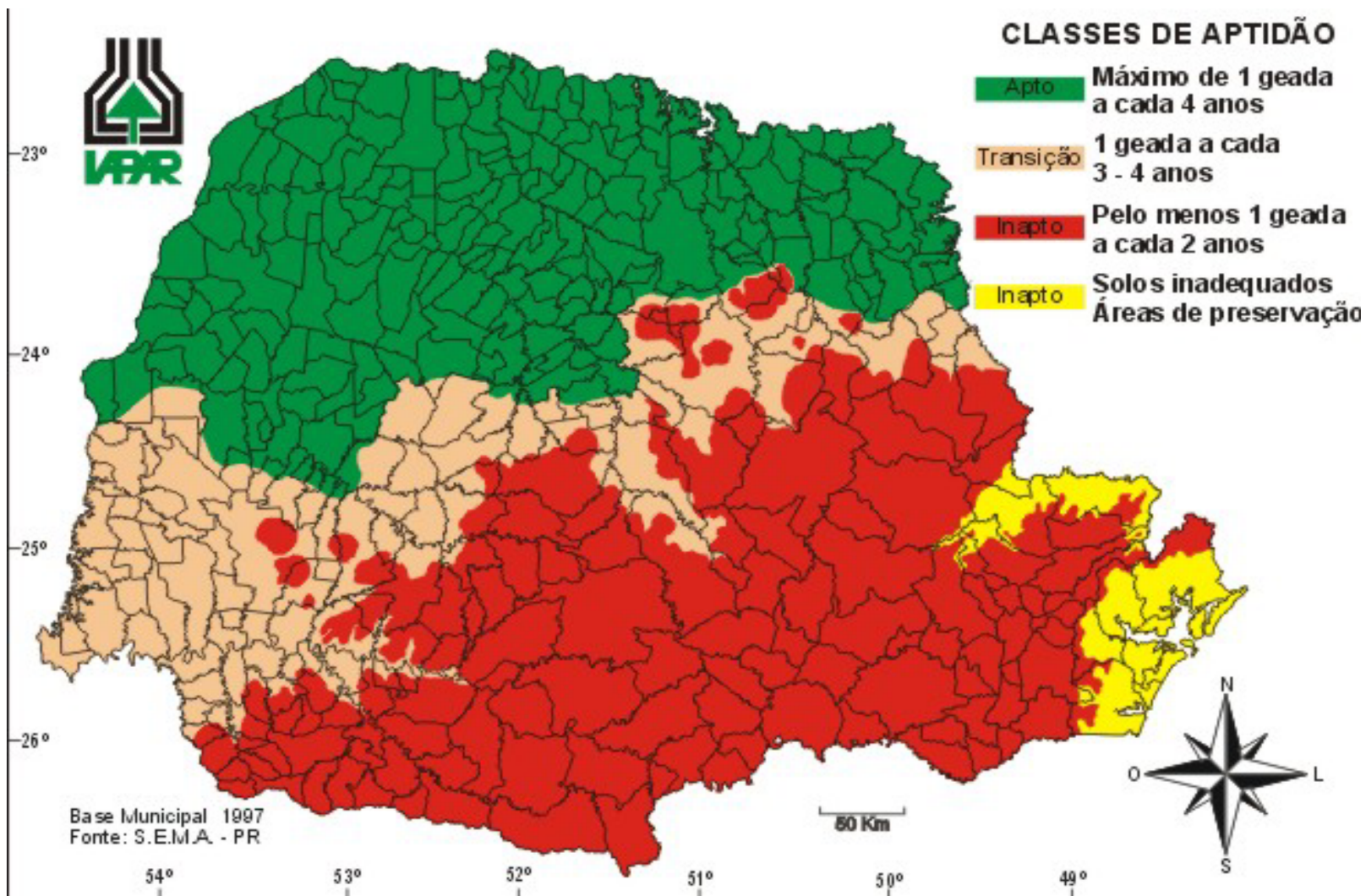

2) PAPEL DA ICT NO CENÁRIO ATUAL DE INCENTIVO À INOVAÇÃO TECNOLÓGICA

(visão institucional do IAPAR)

“ser um agente de geração de conhecimento (C&T) e de articulação com outros agentes envolvidos com a geração e circulação de ativos baseados em inovações (empresas)”.

→ **Desafio:** criar condições para que a referida articulação ocorra de forma ágil, transparente e que assegure o retorno social dos investimentos públicos realizados.

DIRETRIZES institucionais nas ações voltadas à PI:

obrigação de zelar pela PI do conhecimento e das tecnologias geradas em ICT pública

PI como meio de ampliar o acesso da sociedade aos resultados gerados

Uso das informações geradas no processo de gestão de projetos que envolvem inovação no planejamento estratégico do instituto (elemento da inteligência competitiva institucional)

Importância estratégica da PI para o IAPAR:

contribui para disseminação mais rápida de novos conhecimentos e tecnologias (elemento motivador da realização de resultados);

constitui um pré-requisito para definição de procedimentos para relacionamento/articulação com agentes públicos e privados;

facilita a articulação entre agentes envolvidos na geração e circulação de ativos de inovações;

suporta políticas públicas reguladoras: exemplo da existência de uma empresa paranaense que gera cultivares e impede que o mercado seja dominado pelo setor privado ou não oferte materiais de baixo volume de venda;

(cont.)

(cont.) Importância estratégica da PI para o IAPAR:

permite aumento da receita própria;

busca maior eficiência no uso de recursos públicos;

umenta o benefício social das tecnologias;

reduz os riscos e incertezas no retorno do investimento privado;

torna o conhecimento passível de transação econômica;

propicia a disponibilização do conhecimento (retorno social) ao mesmo tempo em que garante o retorno privado

permite maior equidade na apropriação do valor gerado pelo conhecimento;

.estimula a continuidade de investimentos em C&T;

3) Cenário Agronegócio: auspiciosas oportunidades tecnológicas



Obrigado!

IV PIFIC

Política institucional do IAPAR aplicada à gestão de projetos de inovação tecnológica

Tiago Pellini, *Eng.Agr. PhD*
Diretoria Técnico-Científica
Instituto Agrônomo do Paraná
dtc@iapar.br

www.iapar.br

The poster for IV PIFIC is set against a yellow background with a large, stylized profile of a human head in shades of orange and yellow. On the right side, there is a vertical column of four circular icons: a globe, a globe with a grid, a hand holding a document, and a hand holding a plant. Below the icons, the text reads '27 a 29 de junho de 2007 Curitiba - PR' and 'Inscrições: www.tecpar.br/appi'. At the bottom, it says 'Realização e Promoção: REDE PARANAENSE DE GESTÃO EM PROPRIEDADE INTELECTUAL'.

IV PIFIC

Propriedade Intelectual
como fator de
Inteligência Competitiva

Tema 2007:

Inovação Tecnológica
para o
Crescimento do Agronegócio

27 a 29 de junho de 2007
Curitiba - PR

Inscrições:
www.tecpar.br/appi

Realização e Promoção:
REDE PARANAENSE DE GESTÃO EM
PROPRIEDADE INTELECTUAL